

EHEIM

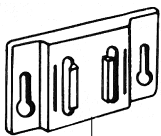

1005 21 - 1005 69

Gebrauchsanleitung	D
Instructions	GB
Mode d'emploi	F
Gebruiksaanwijzing	NL
Bruksanvisning	S
Bruksanvisning	N
Käyttöohje	FIN
Brugsanvisning	DK
Istruzioni	I
Instrucciones	E
Návod k použití	CZ



7267105

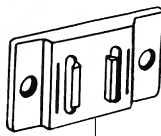

7267118

7267250

7442480

7652950 (50 Hz)

7652960 (60 Hz)

7442515

7442525

1005 21 - 49

1005 50 - 69

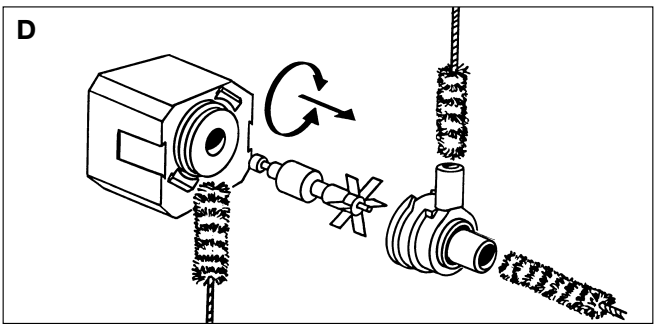
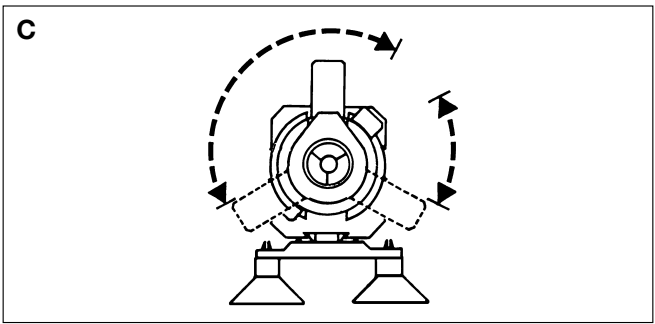
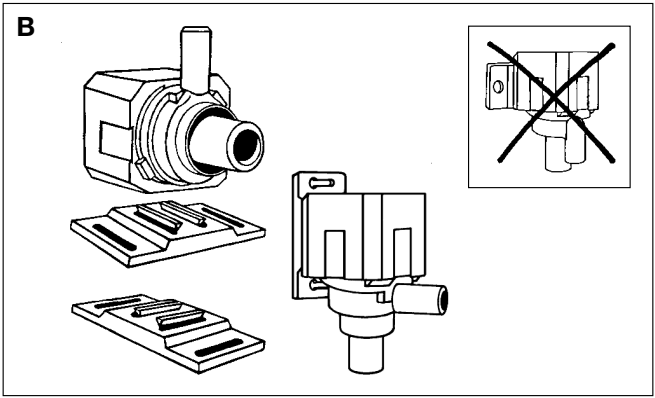
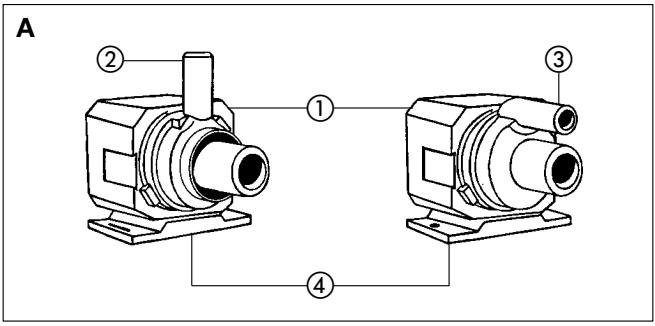

Deutsch

EHEIM**Vielen Dank**

für den Kauf Ihrer neuen EHEIM Pumpe, die Ihnen optimale Leistung bei höchster Sicherheit und Zuverlässigkeit bietet.

Sicherheitshinweise

Nur zur Verwendung in Räumen.



Bei Wartungs- und Pflegearbeiten sind alle im Wasser befindlichen Elektrogeräte vom Netz zu trennen.



Die Netzanschlussleitung dieses Gerätes kann nicht ersetzt werden. Bei Beschädigung der Leitung darf das Gerät nicht mehr benutzt werden. Pumpe niemals am Kabel tragen; Kabel nicht knicken.



Dieses Gerät ist nicht dafür bestimmt, durch Personen (einschließlich Kinder) mit eingeschränkten physischen, sensorischen oder geistigen Fähigkeiten oder mangels Erfahrung und/oder mangels Wissen benutzt zu werden, es sei denn, sie werden durch eine für Sicherheit zuständige Person beaufsichtigt oder erhalten von ihr Anweisungen, wie das Gerät zu benutzen ist.

Kinder sollten beaufsichtigt werden, um sicherzustellen, dass sie nicht mit dem Gerät spielen.



Das Produkt ist nach den jeweiligen nationalen Vorschriften und Richtlinien approbiert und entspricht EU-Normen.

- Wichtige Hinweise:**
- Die Pumpe darf nicht trocken laufen.
 - Nur für Wechselstrom. Spannung siehe Typenschild.



- Dieses Produkt nicht mit dem normalen Hausmüll entsorgen.
- Führen Sie es Ihrer örtlichen Entsorgungsstelle zu.

A Funktion

① Kreispumpe 1005 ② Pumpendeckel mit 90°-Auslaufstutzen ③ Pumpendeckel mit Parallel-Auslaufstutzen ④ Befestigungsplatte.

B Montage

Zur universellen Montage kann die Befestigungsplatte horizontal oder vertikal an drei Seiten der Pumpe aufgesteckt werden. Bohrungen erlauben die Befestigung mit Schrauben.

C Inbetriebnahme

Die Pumpenausführung mit 3-adrigem Kabel eignet sich zum Betrieb innerhalb wie auch außerhalb des Wassers. Pumpen mit 2-adriger Zuleitung dürfen nur außerhalb des Wassers eingesetzt werden.

Da die Pumpe nicht selbstansaugend ist, muss sie bei Betrieb außerhalb des Wassers unter dem Niveau des Wasserspiegels platziert sein.

Die Möglichkeit des Einsatzes im Chemikalienbereich muss von Fall zu Fall durch Tests geprüft werden; im Schmirgelbereich darf die Pumpe nicht eingesetzt werden. Sollten sich Pumpenrad oder Achse durch unsachgemäßen Betrieb abnutzen, sind Ersatzteile gemäß umseitiger Zeichnung erhältlich.

Ein drehbarer Pumpendeckel erlaubt eine variable Stellung des Auslaufstutzens innerhalb des abgebildeten Bereichs.

D Pflege und Reinigung

Netzstecker ziehen. Bajonettverschluss öffnen, Pumpengehäuse abnehmen und komplettes Pumpenrad mit Achse herausziehen. Alle Teile mit EHEIM Bürstensatz (Best.-Nr. 4009560) reinigen und gemäß Zeichnung in richtiger Reihenfolge wieder zusammensetzen.

English

EHEIM

Thank you

for purchasing your new EHEIM pump that provides optimum performance with maximum safety and reliability.

Safety instructions



Only for use in rooms.



All electrical equipment in the water must be disconnected from the mains during care and maintenance work.



The connecting line of this device can not be replaced. When the line is damaged, the device must no longer be used. Never carry the pump by the cable; do not bend the cable.



This equipment is not intended for use by persons (including children) with limited physical, sensory or mental abilities or for persons with no experience or knowledge unless they are supervised by a person responsible for safety or unless they have received from such a person instructions on how to use the equipment.

Children should be supervised to ensure that they do not play with the equipment.



The product is qualified in accordance with the respective national regulations and guidelines and meets EC standards.

Important information: • The pump should not run dry.



- Do not dispose of this product as normal household waste.
- Take it to your local refuse collection site.

A Function

① 1005 centrifugal pump ② Pump cover with 90° output pipe ③ Pump cover with parallel output pipe ④ Mounting plate.

B Installation

The mounting plate can be attached horizontally or vertically on three sides of the pump for universal mounting. Holes are provided for attaching with screws.

C Start-up

The pump version with 3-core cable can be operated both in and out of water. Pumps with 2-core leads may be employed only out of the water.

Since the pump is not regenerative, it must be located below the fluid level if installed out of the fluid. However, when mounted vertically with inlet pipe down, the pump can be partially out of the fluid provided that the impeller is below fluid level.

The scope for use with chemicals must be checked in tests from case to case; the pump cannot be used in conjunction with abrasives. If the pump impeller or shaft become worn as a result of improper use, spare parts are available as shown by the drawing overleaf.

The design of pump cover permits variable rotary positions of output pipe as depicted in the diagram.

D Care and cleaning

Remove mains plug. Rotate pump cover to release from motor housing and pull out complete impeller with shaft. Clean all parts with EHEIM brush set (no. 4009560). Reassemble in the correct sequence as shown by the drawing.





Français

EHEIM

Merci

pour l'achat de la nouvelle pompe EHEIM qui vous offre une fonctionnalité optimale à un niveau élevé de sécurité et de fiabilité.

Consignes de sécurité

-  **Ne pas utiliser à l'extérieur.**
-  **Pour tous travaux de nettoyage et d'entretien, débrancher les appareils électriques immergés ou en contact avec l'eau.**
-  **La ligne de raccordement de l'appareil ne peut être remplacée. En cas de détérioration de la ligne, cesser d'utiliser l'appareil. Ne jamais porter la pompe par son câble; ne pas plier le câble.**
-  **Cet appareil n'est pas destiné à être utilisé par des personnes (enfants y compris) aux capacités physiques, sensorielles ou intellectuelles limitées ou dépourvues d'expérience ou de connaissance, à moins qu'elles ne se trouvent sous la surveillance d'une personne responsable de la sécurité ou obéissent à ses recommandations sur la manière d'utiliser l'appareil.**

Veillez surveiller les enfants afin de pouvoir être certain qu'ils ne jouent pas avec l'appareil.

CE Ce produit a été homologué en conformité avec les différentes prescriptions et directives nationales et respecte les normes UE.

Consignes importantes: • La pompe ne doit jamais marcher à sec.



- Ne pas jeter le présent produit à la poubelle.
- Ramenez-le à votre lieu de décharge locale.

A Fonction

① Pompe centrifuge 1005 ② Couvercle de pompe avec raccord de sortie à 90° ③ Couvercle avec raccord de sortie parallèle ④ Plaque de fixation.

B Montage

Afin d'obtenir un montage universel, la plaque de fixation peut être assujettie horizontalement ou verticalement sur trois côtés de la pompe. Des trous ont été prévus pour la fixation par vis.

C Mise en service

Les pompes équipées d'un câble à trois conducteurs sont destinées à opérer aussi bien dans l'eau qu'en dehors de l'eau. Les pompes équipées par 2 conducteurs ne doivent pas être immergées.

Etant donné que la pompe n'est pas autoamorçante il faut, pour un fonctionnement hors de l'eau, que celle-ci soit placée au dessous du niveau de l'eau.

La possibilité d'emploi avec des produits chimiques doit être vérifiée par des tests cas par cas. La pompe ne peut pas être utilisées dans un milieu abrasif. Si la turbine de la pompe ou son axe viennent à s'user par suite d'une utilisation inadéquate, on pourra se procurer des pièces de rechange selon le schéma représenté au verso.

La position du raccord de sortie peut être modifier par simple rotation du couvercle de pompe et ce dans le limites indiquées.

D Entretien et nettoyage

Retirer la prise du secteur, ouvrir le couvercle à baïonnette, démonter le corps de pompe et sortir la turbine avec son axe. Nettoyer toutes les pièces avec le set de brosses EHEIM (no. de réf. 4009560). Remonter dans le bon ordre selon le schéma.





Nederlands

EHEIM

Hartelijk bedankt

voor de aankoop van uw nieuwe EHEIM pomp, die u een optimaal vermogen bij maximale veiligheid en betrouwbaarheid biedt.

Veiligheidsaanwijzingen

-  **Alleen voor gebruik in ruimtes.**
 -  **Bij onderhouds- en verzorgingswerkzaamheden dienen alle elektrische apparaten die zich in het water bevinden, van het net te worden gescheiden.**
 -  **De aansluitleiding van dit apparaat kan niet worden vervangen. Wanneer de leiding beschadigt is, mag het apparaat niet meer worden gebruikt. Pomp nooit aan de kabel dragen; kabel niet knikken.**
 -  **Dit toestel is niet voorzien voor gebruik door personen (kinderen inbegrepen) met beperkt fysiek, sensorisch of geestelijk vermogen of met gebrekkige ervaring of kennis behalve indien een voor de veiligheid bevoegde persoon op hen toezicht houdt of hen instructies heeft gegeven met betrekking tot de bediening van het toestel.**
- Op kinderen moet toezicht worden gehouden om te garanderen dat ze niet met het toestel spelen.**

 Het product is volgens de desbetreffende nationale voorschriften en richtlijnen goedgekeurd en beantwoordt aan EU-Normen.

Belangrijke aanwijzingen: ● De pomp mag niet drooglopen.



- Dit product niet in het normale huisvuil gooien.
- Breng het naar uw lokaal afvalverwerkingspunt.

A Functie

① circulatiepomp 1005 ② pompdeksel met 90°-uitloopstuk ③ pompdeksel met parallel-uitloopstuk ④ bevestigingsplaat.

B Montage

Voor een universele montage kan de bevestigingsplaat horizontaal of vertikaal aan drie zijden van de pomp gemonteerd worden. De boringen maken een bevestiging d.m.v. schroeven mogelijk.

C Inbedrijfstelling

De pompuitvoering met 3-aderig snoer is voor binnens- en buitenshuis alsmede voor gebruik onder en boven water geschikt; pompen met 2-aderig snoer mogen alleen boven water gebruikt worden.

Daar de pompe niet zelfaanzuigend is, dient bij gebruik buiten water de pomp onder het niveau van de waterspiegel geplaatst te worden.

De mogelijkheid tot gebruik van chemicaliën moet van geval tot geval getest worden; voor transport van polijstvloeiëistoffen is de pomp niet geschikt. Indien pomprad of as door onoordeelkundig gebruik versleten is, dan zijn onderdelen (zie tekening aan ommezijde) verkrijgbaar.

Een draaibaar pompdeksel maakt het mogelijk de plaats van aanzuigzijde binnen de op de tekening afgebeelde hoekt te variëren.

D Onderhoud en reiniging

Stekker uit stopcontact. Bajonetsluiting openen, pomphuis afnemen en compleet pomprad met as uittrekken. Alle delen met EHEIM-borstelset (best. nr. 4009560) reinigen. Volgens tekening in de juiste volgorde weer in elkaar zetten.

Svenska

EHEIM

Hjärtligt tack

för att du har köpt en ny EHEIM pump, som erbjuder dig optimala prestanda vid högsta säkerhet och tillförlitlighet.

Säkerhetsanvisningar



Får endast användas inomhus.



Skilj strömförsörjningen från nätet till elutrustningen som ligger i vattnet innan du utför underhåll eller skötsel.



Nätkabeln till denna utrustning kan inte bytas ut. Om kabeln har skadats få du inte längre använda utrustningen. Bär aldrig pumpen i kabeln. Vik inte kabeln.



Denna apparat är inte avsedd att användas av personer (inklusive barn) med begränsad fysisk, sensorisk eller mental förmåga eller som saknar erfarenhet och/eller kunskaper, om inte vederbörande

står under oppsikt av en person som ansvarar för säkerheten eller erhåller anvisningar från denna person om hur apparaten ska användas.

Barn ska övervakas för att säkerställa att de inte leker med apparaten.

CE Produktens har godkännt enligt gällande nationella föreskrifter och direktiv och oppfyller tillämpbara EU-direktiv.

Viktiga anvisningar: • Pumpen får inte torrköras.



- Denna produkt ska inte kastas bort i de normale hushållssoporna.
- Lämna in den till det lokala återvinningsstället.

A Funktion

① Cirkulationspump 1005 ② Pumphus med utlopp i 90° vinkel ③ Pumphus med parallelutlopp ④ Fästplatta.

B Montering

Pumpen kan monteres helt valfritt gjennom att fästplattan kan plasseres på 3 av pumpens sider såväl horisontelt som vertikalt.

C Idrifttagning

Då pumpen inte är sjølvsgående måste man vid montering utanfor vattenbeholdaren alltid ha den under vattenytan.

Pumpens lymplighet avseende ulike kemiske vætskor måste prøvas frå fall till fall. For vætskor med slipemedel kan pumpen ikke anvendes.

Skulle pumphjulet eller dess axel slitas på grund av ofackmæssig anvendning finns reservdelar som vises på bilden på omstøende side.

Pumphuset er vridbart inom det område som vises på bilden.

D Underhøll og rengjøring

Dra ut stickkontakten, ta bort pumphuset (bajonettfatning), dra ut pumphjulet med axel. Rengjør samtlige delar med EHEIMs borstset (best-nr: 4009560). Monterer åter delarna som bilden viser.

Norsk

EHEIM

Takk

for innkjøpet av din nye EHEIM-pumpe. Den gir optimal ytelse ved maksimal sikkerhet og pålitelighet.

Sikkerhetsinstruksjoner



Kun til innendørs bruk.



Ved vedlikeholdsarbeider og pleie må alle de elektroapparatene som befinner seg i vannet skilles fra nettet.



Forbindelsesledningen til dette apparatet kan ikke erstattes. Dersom ledningen blir skadet, må apparatet ikke brukes lengre.

Bruk aldri kabelen til å bære pumpen med; kabelen skal heller ikke bøyes.

- ⚠ Dette apparatet er ikke egnet for bruk av personer (inklusive barn) med nedsatte fysiske, sensoriske eller mentale evner eller med manglende erfaring og/eller manglende kunnskaper, med mindre disse personene er under oppsikt av en annen person som er ansvarlig for deres sikkerhet eller har fått anvisninger fra en slik person om hvordan apparatet skal brukes.**

Barn skal holdes under oppsikt for å unngå at de leker med apparatet.

CE Produktet er prøvet ifølge de respektive nasjonale forskrifter og er i samsvar med EU-normene.

Viktige merknader: ● Pumpen må ikke gå tørr.



- Produktet må ikke kastes sammen med vanlig husholdningsavfall.
- Lever det til ditt lokale deponi.

A Funksjon

① Sentrifugalpumpe 1005 ② Pumpedeksel med 90 grader mellom stusene ③ Pumpedeksel med parallelle stusser ④ Festeplate.

B Montering

For å lette montasjen kan festeplaten monteres horisontalt eller vertikalt på tre sider av pumpen. Det er hull for festeskruer.

C Idriftsetting

Hvis utførelsen er med 3-lederkabel, kan pumpen brukes både tørroppstilt og nedsenket i vann. Utførelser med 2-lederkabel må bare brukes tørroppstilt.

Pumpen er ikke selvsugende. Hvis pumpen stilles opp tørt, må den plasseres lavere enn vannflaten slik at den alltid har positivt tilløpstrykk.

Pumping av kjemikalier må prøves på forhånd i det enkelte tilfelle. Pumpen kan for eksempel ikke behandle væsker med slipende bestanddeler. Blir skovlhjulet utsatt for slitasje på grunn av feilaktig bruk, kan reservedeler bestilles i henhold til tegningen på baksiden.

Et dreibart pumpedeksel gjør at en kan variere retningen på utløpsstussen innenfor det området som er avbildet.

D Stell og rengjøring

Trekk ut støpselet, åpne «bajonettkoblingen», ta av pumpehuset og trekk ut skovlhjulet med aksling. Rengjør alle delene med et EHEIM børstesett (bestillingsnr. 4009560).

Sett sammen alle delene i riktig rekkefølge i henhold til tegningen.





Suomi

EHEIM

Kiitos

että olet valinnut uuden EHEIM pumpun, joka tarjoaa käyttäjälleen parhaan mahdollisen käyttötehon yhdistettynä korkean tason turvallisuuteen ja luotettavuuteen.

Turvallisuusmääräykset

-  **Soveltuu käytettäväksi vain sisätiloissa.**
-  **Huolto- ja hoitotoimien aikana on kaikki vedessä olevat sähkölaitteet irroitettava sähköverkosta.**
-  **Tämän laitteen verkkoliitäntäjohtoa ei voi vaihtaa uuteen. Jos johto vahingoittuu, ei laitetta saa enää käyttää.**
Älä koskaan kannaa pumppua johdosta; älä taita johtoa.
-  **Tätä laitetta ei ole tarkoitettu sellaisten henkilöiden (mukaanlukien lapset) käyttöön, joiden fyysiset, sensoriset tai henkiset kyvyt ovat puutteelliset johtuen kokemuksen ja/tai tiedon puutteesta, ellei turvallisuudesta vastuussa oleva henkilö valvo käyttöä tai ole antanut ohjeita miten laitetta käytetään asianmukaisesti.**

Valvo lasten käyttäytymistä ja varmista, että he eivät leiki laitteella.

 Tuoto on hyväksytty kunkin maan kansallisten määräysten ja ohjesääntöjen mukaan ja se vastaa EU-standardien määräyksiä.

Tärkeätä tietää: • Pumppu ei saa käydä kuivana.

-  • Tätä tuotetta ei saa hävittää talousjätteiden joukossa.
- Toimita tuote paikalliseen jätehuoltopisteeseen.

A Laitteen osat

① Pumppu 1005 ② pumppupesä 90° ulostuloputkella ③ pumppupesä yhdensuuntaisella ulostuloputkella ④ kiinnitysalusta.

B Asennus

Kiinnitysalusta voidaan asentaa pumppuun vaaka- tai pystysuoraan. Kiinnityspidikkeiden ja imukoppien avulla voidaan pumppu sitten asentaa akvaariolasiin.

Muuhun alustaan pumppu voi myös ruuvata.

C Käyttöönotto

Sähköjohtoa ei voi vaihtaa. Mikäli johto vioittuu, ei laitetta enää saa käyttää.

Koska pumppu ei ole itseimevä se pitää asettaa vedonpinnan alapuolelle, mikäli sitä ei käytetä vedessä.

Erialaisten kamiallisten nesteiden käyttömahdollisuudet on tutkittava tapauskohtaisesti; pumppua ei voi käyttää syövyttävien aineiden kanssa. Mikäli pumpun roottori tai akseli kuluvat ja vioittuvat, on piirroksessa näkyviä osia saatavana.

Eri asentoihin käännettävä pumppupesä mahdollistaa ulostulosuihkun asettamisen haluttuun suuntaan, mikä vastaa kulloistakin tarvetta.

D Hoito ja puhdistus

Ota pistoke pistorasiasta. Irroita pumpun pohjaosa kiertämällä. Ota ulos koko juoksupyörä akseleineen, jonka jälkeen kaikki osat ja pumpun keskellä oleva magneettipesä puhdistetaan huolellisesti EHEIM-puhdistusharjoilla (EHEIM no: 4009560).

Puhdistuksen jälkeen asetetaan osat paikoilleen oikeassa järjestyksessä.

Dansk

EHEIM**Mange tak**

for købet af Deres nye EHEIM-pumpe, som giver Dem optimal effekt samtidig med højeste sikkerhed og pålidelighed.

Sikkerhedsanvisninger

Må kun anvendes indendørs.



Ved eftersyn og vedligeholdelsesarbejde skal alle elektriske apparater, der er placeret under vand, afbrydes fra nettet.



Tilslutningsledningen på dette apparat kan ikke udskiftes. Hvis ledningen bliver beskadiget, må apparatet ikke anvendes længere. Bær aldrig pumpen i ledningen; undgå at lave knæk på ledningen.



Apparatet er ikke beregnet til at blive anvendt af personer (herunder også børn) med indskrænkede fysiske, sensoriske eller åndelige evner eller som ikke råder over den tilsvarende erfaring og/eller viden, hvis ikke der føres tilsyn af en person, som er ansvarlig for sikkerheden og som giver de tilsvarende instruktioner om, hvordan apparatet skal benyttes.

Der skal føres tilsyn med børn for at sikre, at de ikke leger med apparatet.



Produktet er godkendt efter gældende nationale forskrifter og direktiver og opfylder EU-normene.

Vigtige henvisninger: • Pumpen må ikke løbe tørt.



- Dette produkt må ikke bortskaffes sammen med det normale husholdningsaffald.
- Aflever produktet hos det lokale genbrugscenter.

A Funktion

① Cirkulationspumpe 1005 ② Pumpelåg med 90° udløbsstuds ③ Pumpe-låg med parallel-udløbsstuds ④ Monteringsplade.

B Montering

For alsidig montage kan monteringspladen påsættes vandret eller lodret på tre sider af pumpen.

Borehuller gør det muligt at fæstne med skruer.

C Ibrugtagning

Pumpeudtørelsen med 3-ledel kabel egner sig til brug såvel under som over vand. Pumper med to-ledel kabel ma kun bruges over vand.

Da pumpen ikke er selvansugende, må den ved brug over vand være placeret under vandoverfladens niveau.

Muligheden for brug indenfor kemikalieområdet må fra gang til gang undersøges ved tests. I smergel-områder kan pumpen ikke bruges. Hvis pumpehjul eller aksel ved uhensigtsmæssig brug bliver ødelagt, kan reservedele fås som vist på tegning på næste side.

Et drejeligt pumpelag muliggør en variabel stilling af udløbsstudsden indenfor det afbildede område.

D Vedligehold og rengøring

Stikket trækkes ud. Bajonetlåsen åbnes, pumpehuset tages af og hele pumpehjulet med akselen trækkes ud. Alle dele rengøres med EHEIM børstesættet (best.-nr. 4009560).

Samles igen i den rigtige rækkefølge iflg. tegning.

Italiano

EHEIM

Vi ringraziamo

per l'acquisto della Vostra nuova pompa EHEIM, che vi offrirà un rendimento ottimale accompagnato dalla massima sicurezza ed affidabilità.

Avvertenze di sicurezza



Da utilizzare esclusivamente in ambienti chiusi.



Durante gli interventi di cura e manutenzione, si devono disinserire dalla rete tutti gli apparecchi elettrici immersi in acqua.



Il cavo di questa pompa non può essere sostituito. In caso di danneggiamento la pompa non può più essere utilizzata. Non tirare la pompa per il cavo; non piegare il cavo.



I presente apparecchio non è progettato per essere utilizzato da persone (bambini compresi) con ridotte capacità fisiche, sensoriali o psichiche o che non siano dotate della necessaria esperienza/conoscenza, a meno che non siano assistite e controllate da una persona addetta alla sicurezza o ricevano dalla stessa le istruzioni relative all'utilizzo dell'apparecchio.

Tenere sempre sotto controllo i bambini, per assicurarsi che non giochino con l'apparecchio.



Il prodotto è omologato secondo le vigenti disposizioni e direttive nazionali ed è conforme alle norme EU.

Segnalazioni importanti: • Non far funzionare la pompa a secco.



- Non smaltire il prodotto assieme ai comuni rifiuti domestici.
- Consegnare il prodotto alla discarica locale autorizzata.

A Funzionamento

① Pompa centrifuga 1005 ② coperchio pompa con bocchettone d'uscita 90° ③ coperchio pompa con bocchettone d'uscita parallelo ④ base (per il fissaggio).

B Montaggio

E' possibile un montaggio universale con inserimento orizzontale o verticale della base su tre lati diversi della pompa. I fori sono previsti per il fissaggio con viti.

C Messa in funzione

La versione della pompa, munita di cavo a tre conduttori, è adatta per il fun-

zionamento sia dentro che fuori dall'acqua; le pompe munite di cavo a due fili possono essere usate soltanto fuori dall'acqua.

La pompa non è autoadescante per cui, in caso di funzionamento fuori dall'acqua, deve essere collocata a un livello inferiore alla superficie stessa.

L'eventualità di usare la pompa con prodotti chimici deve essere esaminata con prove pratiche caso per caso, mentre non è possibile usare la pompa con prodotti abrasivi. Qualora la girante o l'asse dovessero logorarsi in seguito a funzionamento improprio, si possono avere i pezzi di ricambio come da indicazioni nel disegno.

Il coperchio girevole della pompa consente la variabilità della posizione del bocchettone d'uscita nei limiti del raggio indicato nel disegno.

D Manutenzione e pulizia

Staccare la spina dalla rete. Aprire e asportare il coperchio della pompa; togliere la girante e l'asse come da disegno. Pulire tutte le parti mediante il set di scovoli EHEIM (n.ord. 4009560).

Ricomporre il tutto in ordine corretto.

Español

EHEIM

Muchas gracias

por la compra de su nueva bomba EHEIM que le ofrece una potencia óptima con la máxima seguridad y fiabilidad.

Advertencias de seguridad



Sólo para uso en interiores.



Antes de proceder a efectuar trabajos de limpieza y de mantenimiento, deben desconectarse de la red todos los aparatos eléctricos, que estén dentro del agua.



El cable de alimentación de este aparato no puede cambiarse. En caso de que dicho cable resulte dañado, ya no se debe utilizar el aparato. No transporte nunca la bomba cogida por el cable; no doble el cable.



Este aparato no está pensado para las personas (incluidos los niños) que tengan mermadas sus capacidades físicas, sensoriales o mentales ni debe ser utilizado por personas que carezcan de la experiencia y/o los conocimientos necesarios, a no ser que estas personas sean supervisadas por un responsable de seguridad o recibieron las instrucciones necesarias para utilizar el aparato.

Vigile a los niños para evitar que jueguen con este aparato.



El producto está aprobado por las prescripciones y directrices nacionales de cada país y cumple las normas de la UE.

Indicaciones importantes: ● La bomba no debe funcionar en seco.



- No tire este producto a la basura doméstica normal.
- Llévelo a su punto local de eliminación de residuos.

A Funcionamiento

- ① Bomba centrifuga 1005 ② Tapa de bomba con racor de salida de 90°
③ Tapa de bomba con racor paralelo de salida ④ Placa de fijación.

B Montaje

Para el montaje universal, puede encajarse la placa de fijación horizontal o verticalmente a tres lados de la bomba.

Los orificios permiten la fijación atornillada.

C Puesta en marcha

La construcción de la bomba con cable de 3 hilos, se presta para el funcionamiento tanto dentro como fuera del agua; las bombas con línea de alimentación de 2 hilos solamente pueden emplearse fuera del agua.

Como la bomba no es autoaspirante, cuando se le haga funcionar fuera del agua, deberá emplazarse por debajo de nivel del agua.

La posibilidad de empleo en ambientes cargados de productos químicos deberá comprobarse mediante pruebas caso por caso; la bomba no debe emplearse en líquidos espesos. Si se desgastaran la turbina de la bomba o el eje por un funcionamiento inapropiado, pueden conseguirse recambios según los esquemas que figuran al dorso.

La tapa de bomba giratoria permite el ajuste variable del racor de salida dentro del margen señalado.

D Cuidado y limpieza

Sacar el enchufe de la red. Abrir el cierre de bayoneta. Retirar la cubierta de bomba y extraer la turbina de la bomba completa con su eje. Limpiar todas las piezas con el juego de escobillas EHEIM (no. de pedido 4009560).

Volver a montar en el sentido correcto según esquema.

Česky

EHEIM

Děkujeme Vám,

že jste si zakoupili nové čerpadlo EHEIM, které Vám poskytne optimální výkon v kombinaci s maximální bezpečností a spolehlivostí.

Bežpecnostní pokyny



Používat pouze v uzavřených prostorech.



Při provádění údržby a oprav je třeba všechny části elektrických přístrojů, které jsou v kontaktu s vodou, odpojit od sítě.



Přípojovací vedení tohoto přístroje nelze vyměnit. Při poškození vedení není možné přístroj dále používat. Čerpadlo nikdy nepřenašejte držením za kabel; kabel neohýbejte.



Tento přístroj není určen k tomu, aby jej používaly osoby (včetně dětí) s omezenými fyzickými, senzorickými či duševními schopnostmi anebo s nedostatečnými zkušenostmi a/nebo nedostatečnými vědomostmi.

To je možné pouze za přímého dohledu osoby zodpovědné za bezpečnost anebo po instrukci takovou osobou, jak přístroj používat.

Dávejte pozor na děti, aby si s přístrojem nehrály.

CE Výrobek odpovídá příslušným národním předpisům, směrnicím a normám EU.

Důležité pokyny: • Čerpadlo nesmí běžet na sucho.



- Tento produkt nevyhazujte do normálního domovního odpadu.
- Odevzdejte jej do místní sběrně resp. do místa pro likvidaci odpadu.

A Funkce

① 1005 odstředivé čerpadlo ② Kryt čerpadla s 90° výstupní trubicí ③ Kryt čerpadla s paralelní výstupní trubicí ④ Montážní deska.

B Montáž

Montážní deska může být umístěna horizontálně nebo vertikálně na tři strany čerpadla pro univerzální montáž. Díry slouží pro upevnění pomocí šroubů.

Čerpadlo může být namontováno horizontálně nebo vertikálně.

C Uvedení do provozu

Typ čerpadla s třípramennou šňůrou může pracovat ve vodě i mimo vodu; čerpadla s pouze dvoupramennými vodiči mohou být používána pouze mimo vodu. Vodič nesmí být opravován – je-li poškozen, čerpadlo nesmí být dále užíváno.

Jelikož čerpadlo není regenerativní, musí být při umístění mimo kapalinu uloženo níže, než je hladina.

Je-li však namontováno vertikálně s výstupní trubicí dolů, může částečně vyčnívat z kapaliny, neboť vrtulka je pod hladinou.

Pokud je chceme použít k čerpání chemikálií, je nutné je testovat pro každý jednotlivý případ, neboť čerpadlo nesmí přijít do styku s abrasivy.







Jestliže vrtulka nebo ojnice jsou opotřebené v důsledku nevhodného použití, lze je nahradit, jak ukazuje obrázek na vedlejší straně.

Tvar krytu čerpadla umožňuje různé rotační polohy výstupní trubky, jak ukazuje diagram.

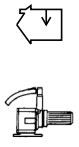
D Péče a čištění

Vypněte ze sítě. Otočte krytem čerpadla, aby se uvolnil z motoru a vyndejte kompletní vrtulku s ojnici. Vyčistěte všechny součástky pomocí sady kartáčů EHEIM (obj. č. 4009560).

Znovu sestavte ve správném pořadí, jak ukazuje obrázek.

								
230 V / 50 Hz	Germany	1,7 m	1005 01 5	1,7 m	1005 21 5	1,7 m	1005 50 5	I
230 V / 50 Hz	Europe	1,7 m	1005 03 5	1,7 m	1005 22 5	1,7 m		
230 V / 50 Hz	CH	1,7 m	1005 02 5	1,7 m			1005 54 5	I
240 V / 50 Hz		1,7 m	1005 11 5	1,7 m	1005 34 5	1,7 m		
24 V / 50 Hz		1,7 m	1005 13 5	1,7 m	1005 38 5	1,7 m	1005 68 5	III
220 V / 60 Hz		1,7 m	1005 18 5	1,7 m			1005 58 5	<input type="checkbox"/>
240 V / 50 Hz					1005 35 5	1,7 m		I
24 V / 60 Hz							1005 69 5	III
220 V / 60 Hz	KOR	1,7 m	1005 20 5	1,7 m				<input type="checkbox"/>

Vervielfältigungen oder Kopien – auch auszugsweise –
nur mit ausdrücklicher Genehmigung des Herstellers.

Reproduction or copying – even parts thereof –
only with the express permission of the producer.

Les reproductions, copies et utilisations de nos logos et
matériels et produits dérivés sont interdits à l'exploitation,
de toute nature, et sont soumises au préalable, par écrit,
au consentement et à l'approbation du fabricant.



EHEIM GmbH & Co. KG
Plochinger Str. 54
73779 Deizisau
Germany
Tel. +49 7153/70 02-01
Fax +49 7153/70 02-174



**Müller + Pflieger
GmbH & Co. KG**
Industriegebiet
Kreuzwiese 13
67806 Rockenhausen
Germany
Tel. +49 6361/9 21 60
Fax +49 6361/76 44



Eugen Jäger GmbH
Auf dem Berg 31
71543 Wüstenrot
Germany
Tel. +49 7945/633
Fax +49 7945/13 61

www.eheim.de